

COOL
CABI

盤用
クーラ

ノンフロン
省エネタイプ

ノンフロン
標準タイプ

ノンフロン
ノドレンタイプ

ノンフロン
ホトムフロータイプ

ノンフロン
スリム&ショートタイプ

オプション

BOX
COOL

電子
冷却器

AQUA
CABI

水冷
熱交換器

BOX
FAN

空冷
熱交換器

標準タイプ

CEマーキング
適合品

コンパクト
タイプ

サーモスタット

BOX
DRY

電子
除湿器

EVA
PRO

ドレン水
処理装置

くるくる
フィルター

巻取り
フィルタ

技術
資料

ペルチェを利用した コンパクト設計の電子除湿器

高湿度や結露が原因となる短絡絶縁不良や
誤作動から機器を守ります。

Thermoelectric dehumidifier

BOX DRY

電子除湿器 ボックスドライ

湿気トラブルを解消。

湿気や結露を嫌う制御盤や薬品保管庫の除湿、ショーケースのくもり止めや多雪地帯設備の除湿など
用途はさまざま。充実のラインナップでお客様のご要望にあった機種をお選びいただけます。



強制対流タイプ

ファンモータを使用し、放熱用と除湿用の空気を強制的に対流させることで自然空冷と比べ大きな能力を発揮します。



自然対流タイプ

自然対流により除湿します。ファンモータを使わず、無振動、無騒音、長寿命です。



コンパクトタイプ

非常にコンパクトでスペースを取りません。(マイコン機能なし)

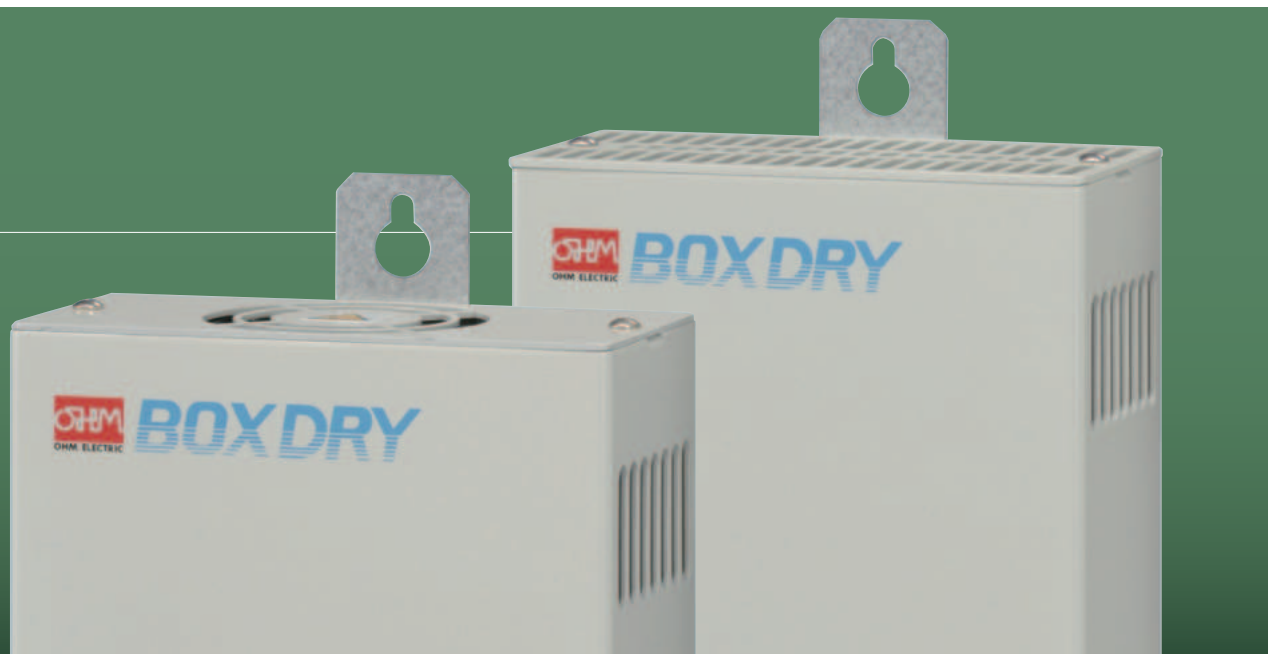

エコ運転機能



省エネモード

- 連続運転と自動運転(エコ運転)の切り替えスイッチ付き。
- 自動運転は湿度50%未満になると内蔵の湿度センサが動作し運転を制御します。
- 湿度50%前後での自動運転の場合、連続運転と比較すると消費電力は1/7以下になります。

低温下での除湿が可能

マイコン制御により低温環境下(+10℃以下)において冷却フィンに付着した結露水が凍結した場合自動で除氷運転に切り替わり、低温下においても除湿することが可能です。

温度/相対湿度データ記録機能

(強制対流タイプのみ)

- 除湿器内蔵センサにより、温度/相対湿度のデータ記録が可能(最大1000データ)
- 設置環境下での時間軸における温度/相対湿度経過の解析を行うことが可能です。

	A	B	C	D	E
1	時間(min)	室内温度(℃)	室内湿度(%RH)		
2	0	25	38		
3	1	25	38		
4	2	25	38		
5	3	25	38		
6	4	25	38		

COOL
CABI

盤用
クーラ

ノンフロン
省エネタイプ

ノンフロン
標準タイプ

ノンフロン
ノドレンタイプ

ノンフロン
ボトムフロータイプ

ノンフロン
スリム&ショートタイプ

オプション

BOX
COOL

電子
冷却器

AQUA
CABI

水冷
熱交換器

BOX
FAN

空冷
熱交換器

標準タイプ

CEマーキング
適合品

コンパクト
タイプ

サーモスタット

BOX
DRY

電子
除湿器

EVA
PRO

ドレン水
処理装置

くるくる
フィルター

巻取り
フィルタ

技術
資料

電子除湿器 | 強制対流タイプ PAT.

ODE-F110-AW ODE-F122-AW

除湿能力

F110:10ml/h

F122:22ml/h



梱包内容

- 本体: 1台
- ドレンホースφ8×φ11: 1本(1.5m)
- アラーム用ハーネス: 1本(0.5m)
- 取扱説明書: 1冊

本体質量:1.2kg

本体質量:約1.8kg

型式・仕様

型 式	ODE-F110-AW	ODE-F122-AW
除 湿 能 力 *1	10ml/h	22ml/h
定 格 電 圧	単相 AC100V~AC240V 50/60Hz	
定 格 消費電流 *2	除湿動作時	0.2A (AC100V) 0.15A (AC240V)
	除湿動作停止時	0.02A (AC100V) 0.03A (AC240V)
始 動 電 流	2.5A	4.5A
定 格 消費電力	除湿動作時	14W
	除湿動作停止時	2W
使 用 周 囲 温 度	0~+55℃ 氷結無き事	
使 用 周 囲 湿 度	95%RH以下	
運 転 方 式	連続運転/自動運転(エコ運転)	
自 動 運 転 設 定 湿 度	50%以上で運転、50%未満で停止	
機 能	・放熱部温度異常検出……放熱部の温度が高温(+80℃)に達した時 ・ペルチェ異常検出……ペルチェ素子の電流値が低下した時 ・動作温度範囲外検出……使用周囲温度範囲外で運転が停止した時(0℃未満及び+60℃以上) ・温度センサ断線検出……温度センサが断線した時	
異 常 時 出 力	接点容量 DC24V 300mA 1a	
電 源 接 続 方 式	電源コード 3芯 2m	
騒 音 (A 特性)	約42.5dB	約49dB
適 合	E M C 指 令	EN61000-3-2、EN61000-3-3、EN61000-6-2、EN61000-6-4
	低 電 圧 指 令	EN-60335-1、EN60335-2-40
	環 境 対 応	RoHS2
外 形 寸 法 (mm)*3	W131×H161.5×D65	W131×H250.5×D65
本 体 質 量	約1.2kg	約1.8kg

*1 周囲温度+30℃、周囲湿度が80%RHの場合の公称除湿能力です。

*2 周囲温度が+30℃の場合の公称値です。

*3 ドレンパイプおよびケーブル、取付ステーを除いた寸法です。

●使用電源電圧は定格電圧の±10%以内(変動)でご使用ください。

専用通信ケーブル・専用ソフト

- ・サンプリングしたデータをパソコンに取り込みます。
- ・初期設定を変更することが可能です。

メンテナンス品

交換用ファンモータ

ODE-F110用	ODE-F122用
FM-F110	FM-F122

RoHS2



使用環境



除湿方式



特長



省エネモード

技術資料

▶▶▶ P164~

注意・保証

▶▶▶ P185~

■ 能力グラフ

BOX DRYは適用される盤容積により除湿能力が決定されます。除湿能力適用容積表より、盤容積と能力曲線の交点の湿度が能力となります。また、2台使用した場合は適用される盤容積は2倍となります。

除湿特性表

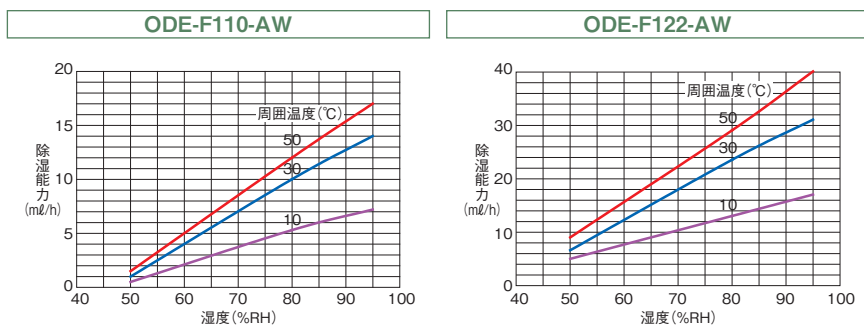

除湿能力適用容積表(連続運転時)

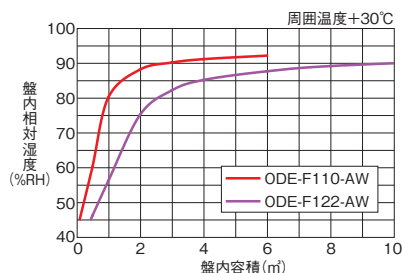

盤に換気口がなく扉はバッキン付密閉構造で扉の開閉回数1回/日以下において盤外相対湿度100%の時に安定する盤内湿度と盤容積の関係です。(周囲温度+30°C時)

■ 外形寸法図

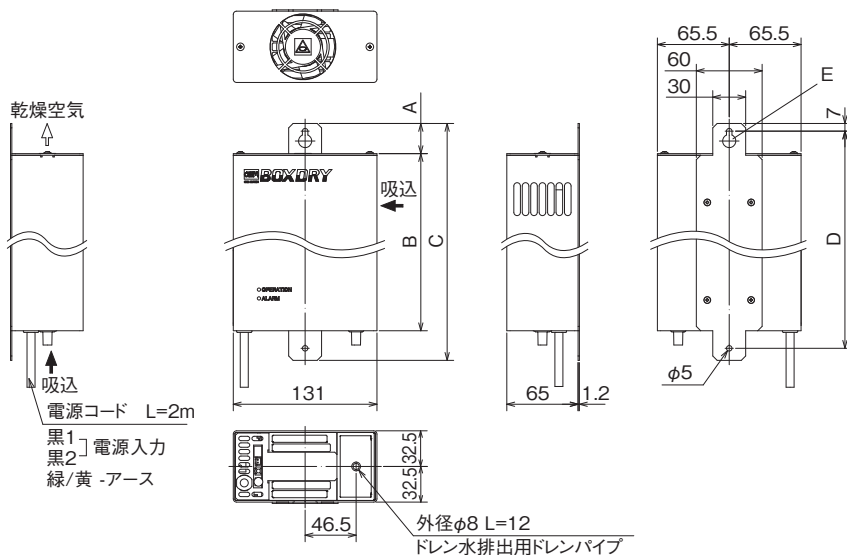

型式	A	B	C	D
ODE-F110-AW	27.5	161.5	216	198
ODE-F122-AW	37.5	250.5	328	310

■ E部 詳細図

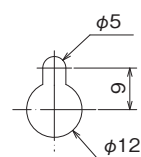

■ パネルカット図

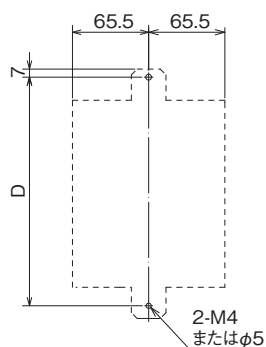

■ 構造図

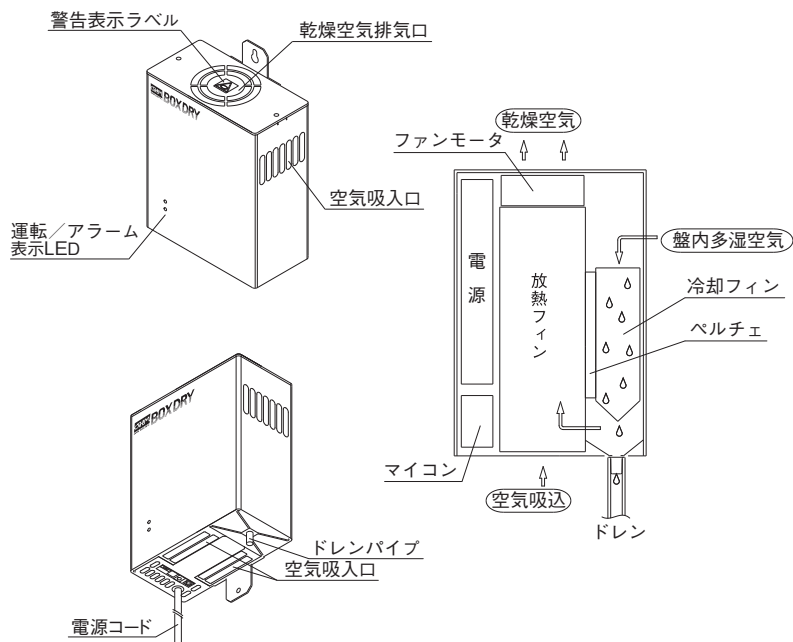

■ 取付図

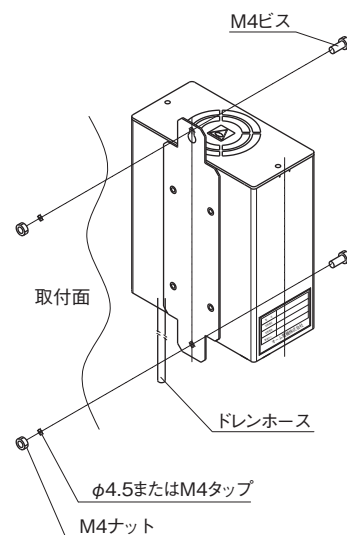

COOL
CABI

盤用
クーラ

ノンフロン
省エネタイプ

ノンフロン
標準タイプ

ノンフロン
ノドレンタイプ

ノンフロン
ボトムフロータイプ

ノンフロン
スリム&ショートタイプ

オプション

BOX
COOL

電子
冷却器

AQUA
CABI

水冷
熱交換器

BOX
FAN

空冷
熱交換器

標準タイプ

CEマーキング
適合品

コンパクト
タイプ

サーモスタット

BOX
DRY

電子
除湿器

EVA
PRO

ドレン水
処理装置

くるくる
フィルター

巻取り
フィルタ

技術
資料

電子除湿器 | 自然対流タイプ PAT.

ODE-N103-AW ODE-N105-AW

除湿能力

N103:3m³/h
N105:5m³/h



梱包内容

- 本体: 1台
- ドレンホースφ8×φ11: 1本 (1.5m)
- アラーム用ハーネス: 1本 (0.5m)
- 取扱説明書: 1冊

本体質量:1.1kg

本体質量:約1.7kg

型式・仕様

型 式	ODE-N103-AW	ODE-N105-AW
除 湿 能 力 *1	3m ³ /h	5m ³ /h
定 格 電 圧	単相 AC100V~AC240V 50/60Hz	
定 格 消費電流 *2	除湿動作時	0.15A (AC100V) 0.09A (AC200V)
	除湿動作停止時	0.02A (AC100V) 0.03A (AC200V)
始 動 電 流	2.5A	4.5A
定 格 消費電力	除湿動作時	10W
	除湿動作停止時	2W
使 用 周 囲 温 度	0~+45℃ 氷結無き事	
使 用 周 囲 湿 度	95%RH以下	
運 転 方 式	連続運転/自動運転(エコ運転)	
自 動 運 転 設 定 湿 度	50%以上で運転、50%未満で停止	
機 能	<ul style="list-style-type: none"> ・放熱部温度異常検出……放熱部の温度が高温(+80℃)に達した時 ・ヘルチエ異常検出……ヘルチエ素子の電流値が低下した時 ・動作温度範囲外検出……使用周囲温度範囲外で運転が停止した時(0℃未満及び+50℃以上) ・温度センサ断線検出……温度センサが断線した時 	
異 常 時 出 力	接点容量 DC24V 300mA 1a	
電 源 接 続 方 式	電源コード 3芯 2m	
適 合 環 境 対 応	RoHS2	
外 形 寸 法 (mm)*3	W131×H161.5×D65	W131×H250.5×D65
本 体 質 量	約1.1kg	約1.7kg

*1 周囲温度+30℃、周囲湿度が80%RHの場合の公称除湿能力です。

*2 周囲温度が+30℃の場合の公称値です。

*3 ドレンパイプおよびケーブル、取付ステーを除いた寸法です。

●使用電源電圧は定格電圧の±10%以内(変動)でご使用ください。

RoHS2

使用環境



除湿方式



特長



省エネモード

技術資料

▶▶▶ P164~

注意・保証

▶▶▶ P185~

■ 能力グラフ

除湿特性表

ODE-N103-AW

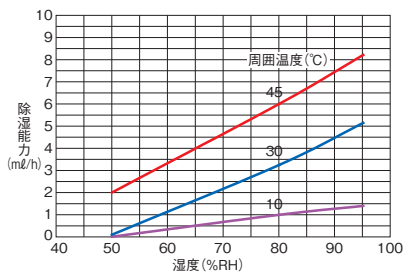

ODE-N105-AW

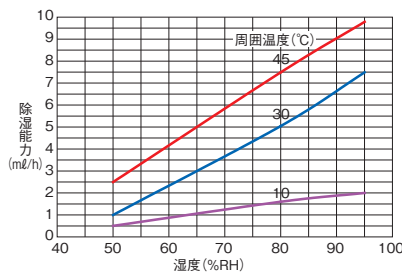

■ 外形寸法図

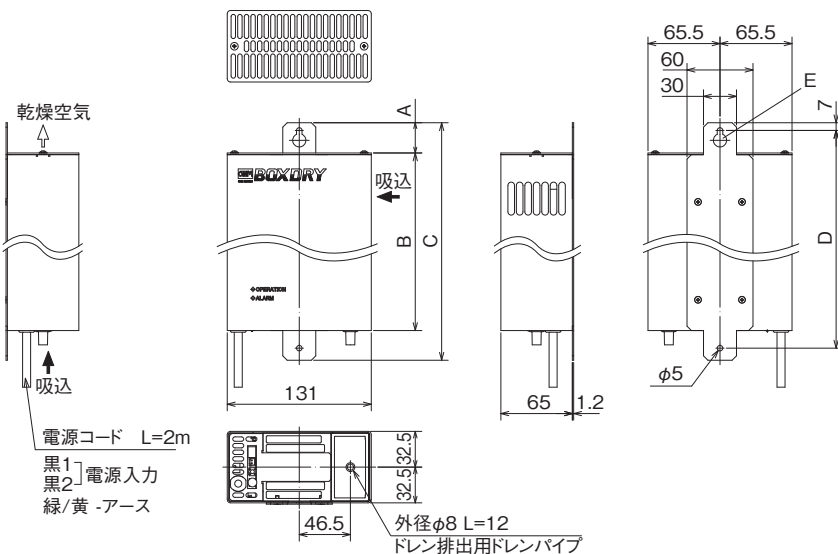

型式	A	B	C	D
ODE-N103-AW	27.5	161.5	216	198
ODE-N105-AW	37.5	250.5	328	310

■ E部 詳細図

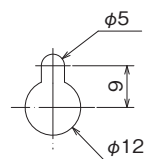

■ パネルカット図

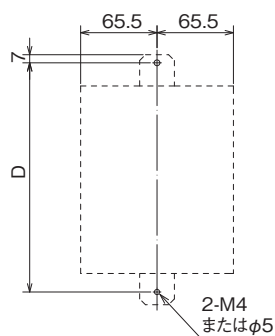

■ 構造図

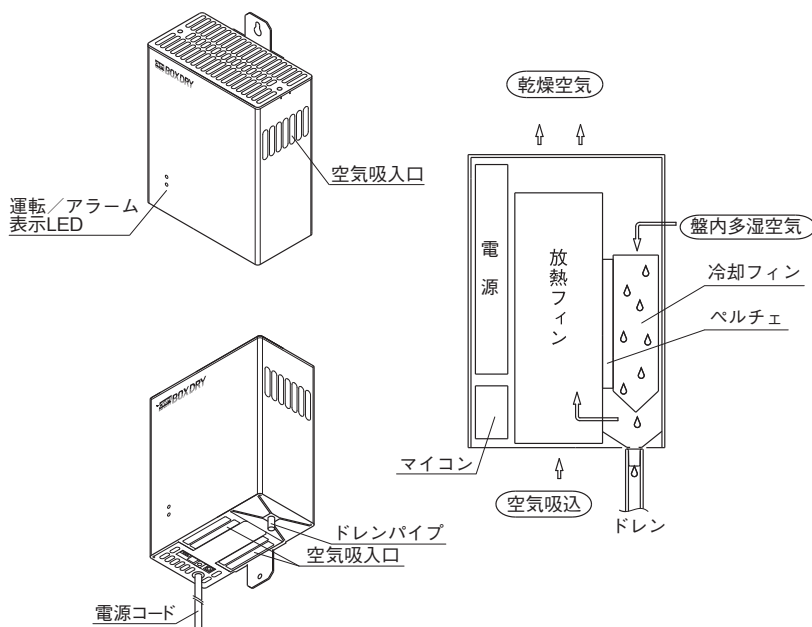

■ 取付図

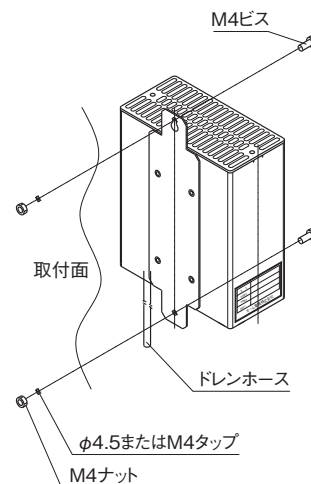

COOL
CABI

盤用
クーラ

ノンフロン
省エネタイプ

ノンフロン
標準タイプ

ノンフロン
ノドレンタイプ

ノンフロン
ボトムフロータイプ

ノンフロン
スリム&ショートタイプ

オプション

BOX
COOL

電子
冷却器

AQUA
CABI

水冷
熱交換器

BOX
FAN

空冷
熱交換器

標準タイプ

CEマーキング
適合品

コンパクト
タイプ

サーモスタット

BOX
DRY

電子
除湿器

EVA
PRO

ドレン水
処理装置

くるくる
フィルター

巻取り
フィルタ

技術
資料

電子除湿器 | コンパクトタイプ

ODE-1512D

除湿能力
15ml/h

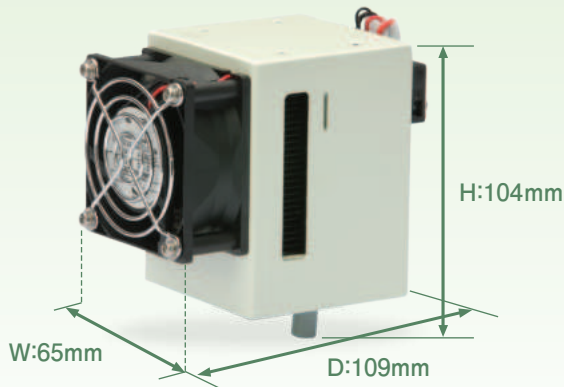

梱包内容

- 本体: 1台 ●取付ステー: 1個
- M3×6ビス: 2個
- ドレンホースφ8×φ11: 1本(1.5m)
- 取扱説明書: 1冊

本体質量:約500g

RoHS2

使用環境



除湿方式



技術資料

▶▶▶ P164~

注意・保証

▶▶▶ P185~

型式・仕様

型 式	ODE-1512D
除 湿 能 力 *1	15ml/h
定 格 電 圧	DC12V
定 格 消 費 電 流	5.0A
始 動 電 流	5.2A
使用 周 囲 温 度 *2	+10~+60℃
使用 周 囲 湿 度	95%RH以下
放 熱 側 加 熱 保 護	なし
運 転 方 式	連続
耐 振 動 性	振動数10~55Hz 全振幅0.7mm 周期5分 XYZ方向各25分
電 源 接 続 方 式	ねじ端子台式
適 合 環 境 対 応	RoHS2
外 形 寸 法 (mm)	W65×H104×D109
本 体 質 量	約500g

*1 周囲温度が+30℃、周囲湿度が80%RHの場合の公称除湿能力です。

*2 周囲温度が+10℃付近になりますと冷却フィンが凍結する可能性があります。冷却フィンが凍結しますと十分な除湿効果が得られませんのでご注意ください。

●ODE-1512Dには、省エネ運転・低温除湿機能・運転表示機能等のマイコン機能はございません。(連続運転)

●使用電源電圧は定格電圧の±5%以内(変動)でご使用ください。

■ 能力グラフ

BOX DRYは適用される盤容積により除湿能力が決定されます。除湿能力適用容積表より、盤容積と能力曲線の交点の湿度が能力となります。また、2台使用した場合は適用される盤容積は2倍となります。

除湿特性表

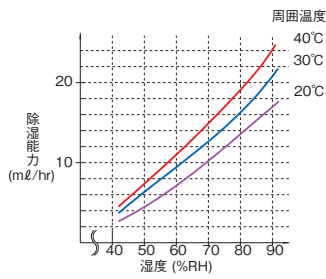

除湿能力適用容積表 (連続運転時)

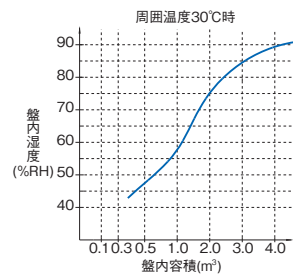

盤に換気口がなく扉はパッキン付密閉構造で扉の開閉回数1回/日以下において盤外相対湿度100%の時に安定する盤内湿度と盤容積の関係です。(周囲温度+30°C時)

■ 外形寸法図

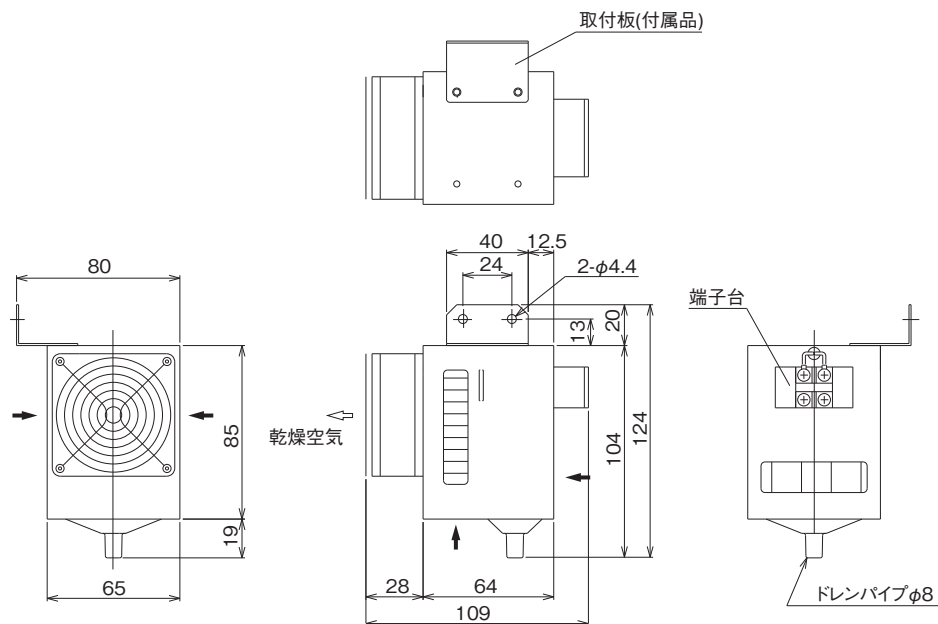

■ 構造図

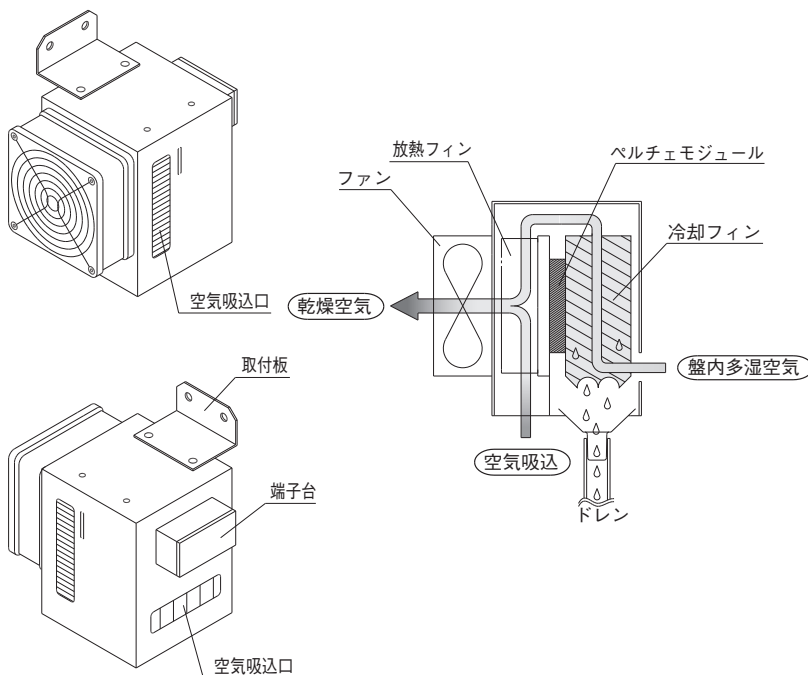

■ 取付図

